

ФУТЕРОВАННАЯ ТРУБОПРОВОДНАЯ АРМАТУРА SWISSFLUID (Швейцария)

Межфланцевый обратный клапан серии SSC футерованный пластомерами DN 40–600

Применение

Межфланцевые обратные клапаны применяются на трубопроводах, транспортирующих химически агрессивные жидкости и газы.

Клапан может устанавливаться как в горизонтальном, так и в вертикальном положении. При монтаже клапан зажимается между фланцами.

Описание

Легкая установка в существующие системы трубопровода, бесшумная работа, не требуют обслуживания.

Испытания и маркировка

- Испытания на герметичность по EN 12266-1, класс герметичности А.
- Испытания целостности футеровки электроискровым способом под напряжением 35 кВ.

Пример заказа оборудования

SSC-100/16-300D-G10-A85-S32 (клапан обратный, из углеродистой стали, DN 100, PN 1,6 МПа, фланцы DIN PN 1,6 МПа, футеровка PFA, диск из нержавеющей стали, футерованный PFA).

Технические характеристики

Условный диаметр	40–600 мм
Рабочее давление*	0,1 кПа – 1,6 МПа
Рабочая температура*	–40...+200 °С
Фланцы согласно DIN	PN 1,0/1,6 МПа соотв. ANSI 150 lbs
Класс герметичности	A
Присоединение	межфланцевое

* В зависимости от применяемых в конструкции пластомеров.

Возможные исполнения

Корпус	угл. сталь WCB с эпоксидным покрытием, нержавеющая сталь AISI 316
Стопорное кольцо*	угл. сталь WCB с эпоксидным покрытием
Футеровка	PFA (перфторалкоксил), PFA-AS (антистатический)
Диск	сталь SS316L с покрытием PFA, титан Grade 2 / Grade 7, сплав Hastelloy C
Рым-болт	угл. сталь, оцинкованная (10–24")

* только для DN 350-600, 14-24"

Габаритные размеры, (мм)

Артикул	DN, (мм/дюйм)	A	ØB	ØD	Масса, (кг)
GP01A130907	50/2"	43	30	101	2,1
GP01A133459	80/3"	46	51	133	3,6
GP01A127225	100/4"	52	68	160	5,8
GP01A130904	150/6"	56	111	217	9,0
GP01A129506	200/8"	60	155	268	14,5
GP01A129507	250/10"	68	205	325	21,0
GP01A130544	300/12"	78	255	375	31,5
GP01A226736	350/14"	92	280	437	55,0
GP01A398783	400/16"	102	300	487	76,0
GP01A398784	450/18"	114	350	537	115
GP01A139141	500/20"	127	400	592	152
GP01A398785	600/24"	154	498	694	216

Примечание: артикулы указаны на обратные клапаны из углеродистой стали WCB (1.0619), с футеровкой диска и корпуса из PFA. На все специальные версии артикулы запрашиваются отдельно.

Строительная длина согласно DIN EN 558 ряд 20 до DN 450/18".

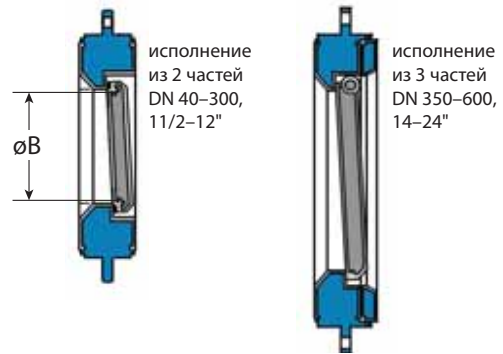
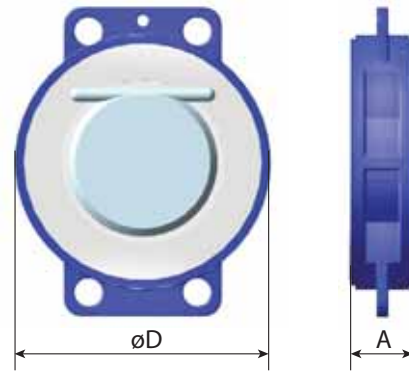

Характеристики соединений при монтаже с уплотнительными кольцами

d, (мм)	DN		Кол-во болтов с шайбами	Момент, (Нм)	Кол-во оборотов после затяжки рукой
	мм	дюймы			
40	32	1¼"	4xM16/90	10	1
50	40	1½"	4xM16/95	12	1
63	50	2"	4xM16/110	15	1
75	65	2½"	4xM16/140	18	1
90	80	3"	8xM16/150	20	1
110	100	4"	8xM16/160	22	1
140	125	5"	8xM16/180	25	1
160	150	6"	8xM20/200	30	1
225	200	8"	8xM20/220	60	1
280	250	10"	12xM20/240	60	1
315	300	12"	12xM20/260	60	1



Компания оставляет за собой право вносить конструктивные изменения
АДЛ — производство и поставки оборудования для инженерных систем

Тел.: +7 (495) 937-89-68, +7 (495) 221-63-78 | Факс: +7 (495) 933-85-01/02
 info@adl.ru | www.adl.ru | Интернет-магазин: www.valve.ru